



Motorfräse

MAK17



Motorfräse MAK17

Technische Daten

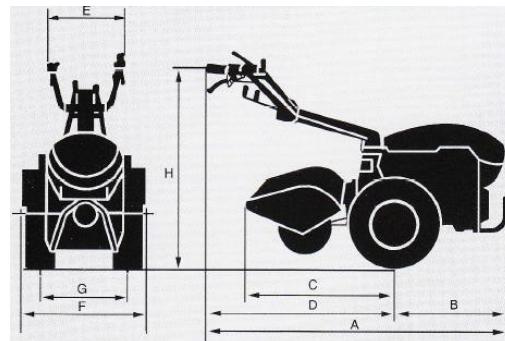

Typ MAK17	A	B	C	D	E	F	G	H
(mm)	2180	730	950	1450	580	600-900	420-510	600-1300

Motor	
Lombardini	3LD510
Bauart	1 Zyl. / 4-Takt Diesel
Hubraum	510 cm ³
Leistung	9,0 kW (12 PS)
Betriebsdrehzahl	3000/min
Starteinrichtung	Elektrostarter
Luftfilter	Ölbad
Kraftstofffilter	Sieb und Filterelement

Kupplung	Einscheibentrockenkupplung
----------	----------------------------

Betriebsdaten	
Eigengewicht (mit Fräse und Bereifung)	250 kg
Arbeitsgeschwindigkeit: 4 Vor- und 1 Rückwärtsgang	
Bereifung	6.50/80x12"
Bremsen	mit Trommelbremsen (Lenkbremsen)
Lenkholm	Stahlrohrholm auf Silentblocklagerung, um 180° schwenkbar werkzeuglos seiten- und höhenverstellbar
2 x Zapfwelle	Standardzapfwelle mit 2 Geschwindigkeiten und Wegezapfwelle mit Rückfahrsperrung
Differential	Sperrdifferential
Sicherheit	Totmannschalter am Lenkholm
Extra	Anhängerkupplung und Beleuchtung

Zubehör optional
- Wendepflug 180°
- Fräse 80cm (Standard) (verstellbar 60cm) ; Fräse 90cm (verstellbar 70cm)
- Kehrbesen 100cm schwenkbar Walzendurchmesser 38cm
- Mähbalken kpl. 122cm inkl. Quickfit / 1 Satz Ersatzmesser
- Schneeschild 100cm
- Schlegelmulcher 65cm oder 85cm
- Zweiseibenkreiselmäher 80cm mit 4 x beweglichen Messern
- Sichel-/Mulchmäher 70cm und 80 cm
- Kreiselegge 84cm inkl. Heckwalze, 2 Rundzinken pro Rotor und Planierschild
- Umkehrfräse 64cm inkl. Gitterwalze, Tiefeneinstellung und Planierschiene
- Schneefräse doppelstufig 80cm, Auswurfweite 10-15m
- Anhänger max. Zuladung 500kg, Kasteninnenmaße: 1330x1020mm, Bordwände 300mm, hintere Bordwand abklappbar, mit Fahrersitz, kombinierte Fuß- und Handbremse und Bereifung 5.00-12

Autorisierter Fachhändler:

