



Raupen-Dumper



- * große Kraftübertragung
- * große Wendigkeit durch Lenkbremsen
- * große Steigfähigkeit – befahren von Treppen möglich
- * Transport von Schütt- und Stückgut
- * hydraulische Entleerung der Mulde

Einsatzgebiete: Garten- und Landschaftsbau, Bauunternehmen, Innenentkernung, Schwimmbadbau, Kaminholztransport, Gärten und Gelände mit schwierigen Böden und steilen Begebenheiten sowie Einsätze wo Schubkarren körperlich zu schwierig und unwirtschaftlich sind.

RD 500 R

2.990,- €

80,- Fracht
inkl. MwSt.



Raupen-Dumper RD 500 R

Technische Daten

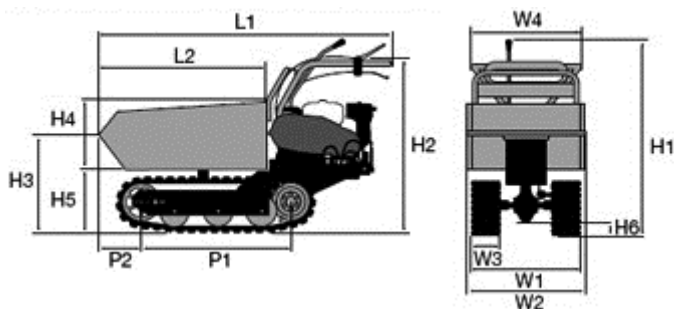

	mm
L1	1650
L2	1000
H1	990
H2	960
H3	270-515
H4	460
H5	340
H6	80
W1	710
W2	710
W3	180
W4	590
P1	880
P2	300

Motor	
Briggs & Stratton 950 series	
Bauart	1-Zylinder-4-Takt
Hubraum	205 cm ³
Leistung	5,0 kW (6,5 PS)
Betriebsdrehzahl	3600/min
Startereinrichtung	Reversierstarter
Luftfilter	Trockenpatrone
Kraftstofffilter	Sieb



Antrieb	Zahnradgetriebe mit Schaltung im Ölbad
Bremse	automatische Sicherheitsbremse
Lenkung	entkuppeln und Lenkbremse
Besonderheit	hydraulische Kippmulde

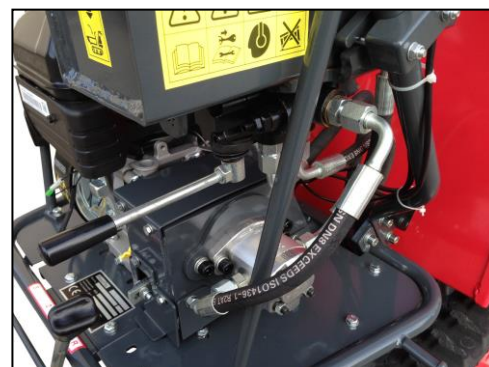

Betriebsdaten	
Eigengewicht	250 kg
Zuladung maximal	500 kg
Kippeinrichtung	hydraulisch
Steigfähigkeit	max. 26° (50%)
Arbeitsgeschwindigkeit	1,57 Km/h Gang 1 vorwärts 2,93 Km/h Gang 2 vorwärts 3,66 Km/h Gang 3 vorwärts 1,20 Km/h rückwärts
Optional mit Pritsche erhältlich Bordwände ausziehbar	Länge variabel von 1025 - 1155 mm Breite variabel von 600 - 860 mm Höhe der Bordwände 325 mm



Optional mit Pritsche erhältlich
Bordwände ausziehbar

Autorisierter Fachhändler:

